

Montażownica UNI-ROB 2.0

Montażownica Uni-Trol UNI-ROB 2.0 jest przeznaczona do montażu i demontażu opon samochodów osobowych i dostawczych w tym opon niskoprofilowych i opon typu run-flat.

Innowacyjna konstrukcja kolumny odchylanej na bok zapewnia dużo większą sztywność całej maszyny i zmniejsza potrzebne miejsce do pracy. Stół montażowy jest zaprojektowany do chwytania za otwór centralny obręczy co pozwala na do 30 cali i bezpieczne pompowanie opony. Napędzany jest silnikiem inwertorowy o płynnej regulacji obrotów w zakresie od 3 do 12 obr./min.

Maszyna wyposażona jest w system beźłyżkowy który zapewnia bezpieczny demontaż stopki opony.



Dane techniczne:

Wewnętrzne mocowanie obręczy:	12" – 30"
Maksymalna średnica koła:	1200 mm
Maksymalna szerokość obręczy:	16"
Prędkość obrotowa stołu:	3-12 obr/min
Siła nacisku siłownika odpiekacza	2800 kg
Moc silnika napędzającego:	0,8 kW
Masa całkowita:	425 kg
Zasilanie elektryczne:	230V/50Hz
Ciśnienie robocze	8-10 Bar

Wyposażenie standardowe:

- przystawki do opon niskoprofilowych i run-flat
- osłona plastikowa zbijaka,
- system pompowania koła w pedale,

UNI-TROL Sp. z o. o.
ul. Estrady 56
01-932 Warszawa

tel. (22) 817 94 21-22, 817 94 34-35, 834 90 13-14
SPRZEDAŻ wew. 118 i 121 // SERWIS wew. 131 i 134
www.unitrol.pl office@unitrol.pl serwis@unitrol.pl

- imadółko plastikowe,
- osłona plastikowa rolki i ślizg stopki.
- Osłona plastikowa na stożek mocowania koła.

Wymiary

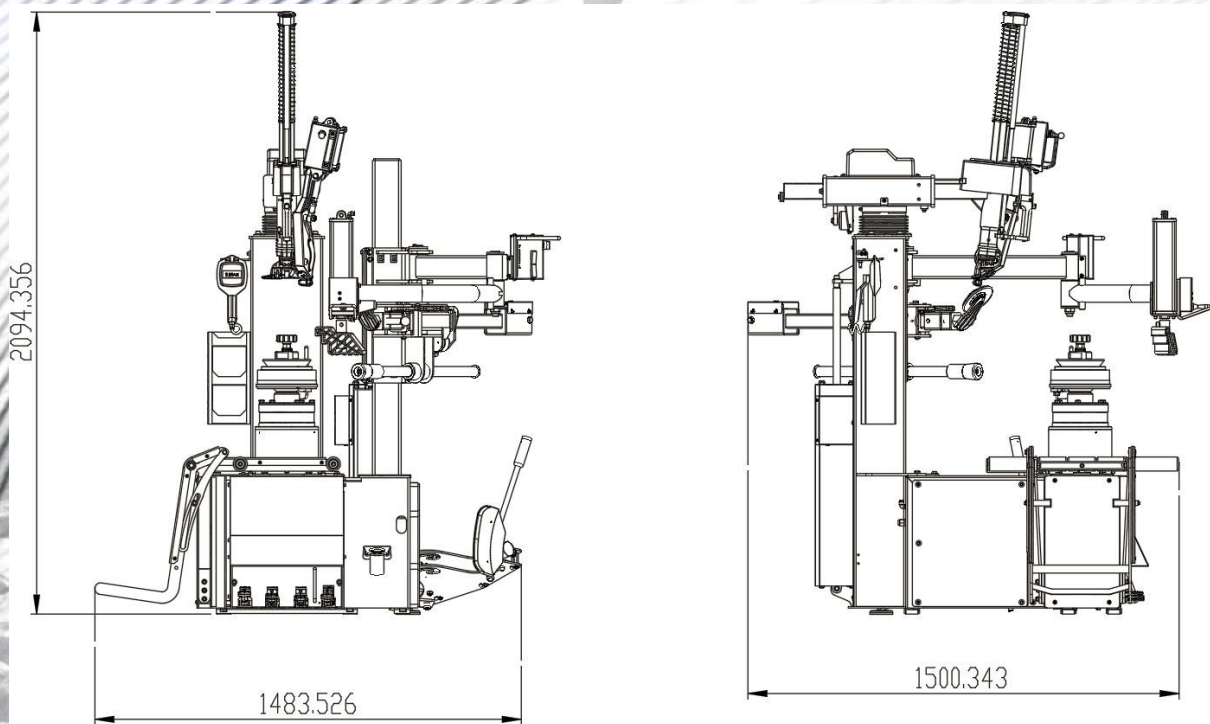

Wyposażenie dodatkowe:

Indeks	Opis	Zdjęcie
	System do obręczy odwróconych / nie przelotowych	