

Montażownica YANKA K INV + Wyważarka TROLL 2312 CLASSIC_ZESTAW CENA PROMOCYJNA

Montażownica YANKA K INV + Wyważarka TROLL 2312 CLASSIC to profesjonalne rozwiązanie dla serwisów opon i warsztatów samochodowych, które chcą kompleksowo obsługiwać koła samochodów osobowych, SUV oraz małych dostawczych. Mocna montażownica z inwerterem umożliwia szybki montaż i demontaż opon, a wyważarka z automatycznym nastawnikiem parametrów koła zapewnia precyzyjne wyważanie, redukując drgania i poprawiając komfort jazdy.



Dane techniczne

MONTAŻOWNICA

Wewnętrzne mocowanie obręczy:

Maks. średnica kół:

Maks. szerokość koła:

Prędkość obrotowa stołu:

Siła nacisku siłownika odklejacza:

Moc silnika napędzającego:

Waga urządzenia:

Zasilanie elektryczne:

Ciśnienie robocze sprężonego powietrza:

Wymiary (G/SZ/W) mm:

WYWAŻARKA

Średnica obręczy:

Szerokość obręczy:

Maks. ciężar koła:

Dokładność niewyważenia:

Prędkość obrotowa:

Moc silnika napędzającego:

YANKA K INV

12" - 28"

1020 mm

15"

3-16 obr/min

2800 kg

0,85 kW

330 kg

230V / 50 Hz

8-10 Bar

1200/950/1950

TROLL 2312 CLASSIC

10" - 30"

2" - 15"

70 kg

1 g

140 obr/min

80 W

Zasilanie elektryczne:

230V / 50 Hz

Wymiary (G/SZ/W) mm:

880/1070/1500

Waga urządzenia:

90 kg

Montażownica YANKA K INV posiada powiększony stół 4-szczękowy z regulowanymi szczękami i zakresem pracy do 28", co pozwala obsługiwać felgi stalowe i aluminiowe w szerokim zakresie rozmiarów. Trapezowa kolumna o zwiększonej sztywności, silnik inwertorowy z płynną regulacją prędkości obrotowej oraz pompowanie koła sterowane pedałem ułatwiają pracę z oponami niskoprofilowymi i typu run-flat, jednocześnie chroniąc felgę przed uszkodzeniem.

Wyważarka TROLL 2312 CLASSIC wyposażona jest w automatyczny nastawnik do wprowadzania parametrów koła, automatyczny pomiar odległości i średnicy, a także programy ALU oraz funkcję autonaprowadzania na miejsce niewyważenia. Wałek o średnicy 40 mm, pewny uchwyt koła oraz dokładność wyważania na poziomie 1 g sprawiają, że urządzenie sprawdzi się zarówno w codziennej pracy serwisu opon, jak i w bardziej wymagających zastosowaniach.

Zestaw montażownica z wyważarką UNI-TROL to idealny wybór dla punktów wulkanizacji, nowych warsztatów i rozwijających się serwisów ogumienia, które szukają niezawodnego, uniwersalnego stanowiska do obsługi kół. Dzięki połączeniu montażownicy YANKA K INV i wyważarki TROLL 2312 CLASSIC w jednym komplecie możesz zbudować wydajne stanowisko do montażu, demontażu i wyważania kół w jednym miejscu, oszczędzając czas oraz podnosząc jakość usług.

Sprawdź aktualne promocje na zestawy wulkanizacyjne i wyposażenie warsztatowe! ☐☐
<https://unitrol.pl/promocje/>

***Zanim złożysz zamówienie, skontaktuj się z nami, aby upewnić się, że to jest to czego szukasz?
Masz wątpliwości? Zadzwoń, chętnie pomożemy dobrać odpowiedni produkt.***

Zalety maszyny: YANKA K INV

**Nowa konstrukcja kolumny
montażownicy zapewnia dużo większą
sztywność podczas pracy i
gwarantuje bezpieczną obsługę opony
i obręczy.**

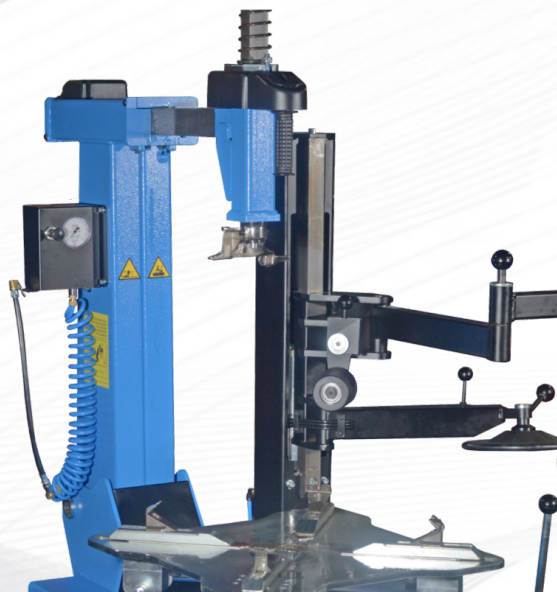

**Nowy stół montażowy z regulacją
rozstawu szczęk zapewnia obsługę
obróczy w zakresie od 10 do 28 cali.**

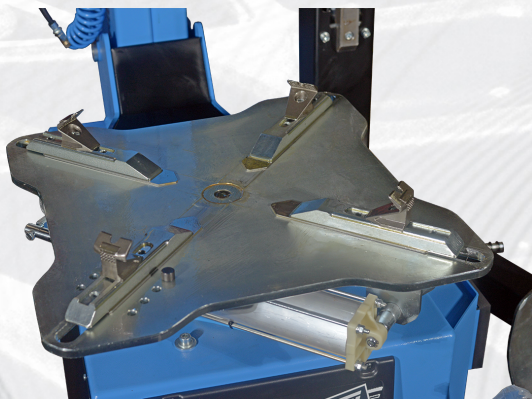

Regulowany zakres pracy odpiekacza zapewnia bezpieczną pracę z oponami niskoprofilowymi i typu „run-flat”.

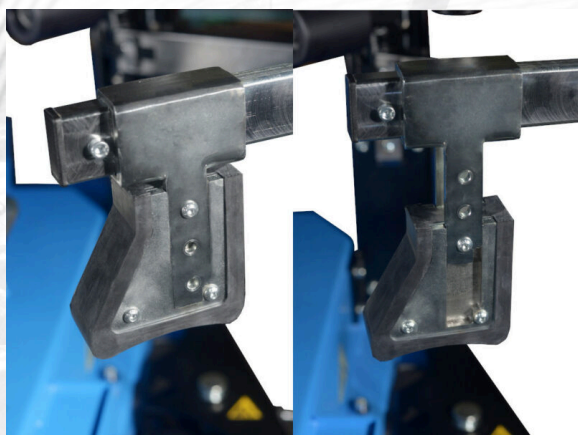
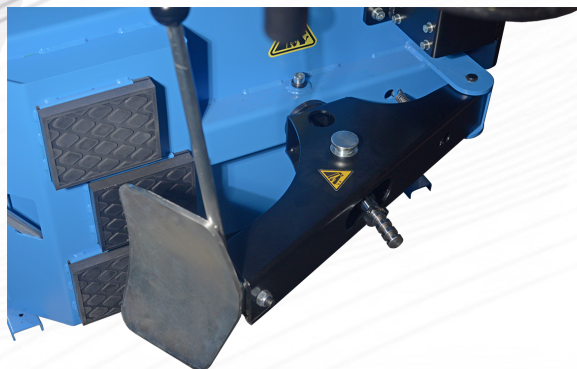

Regulowany wysokość docisku ramienia pomocniczego

System pompowania koła sterowany pedałem



Maksymalny i minimalny rozstaw szczęk stołu:

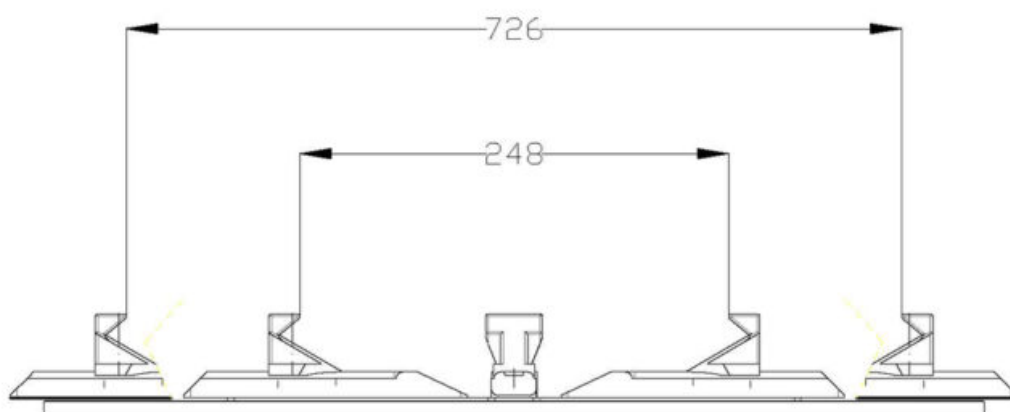

Wyposażenie standardowe:

- przystawki do opon niskoprofilowych i run-flat,

- system pompowania koła w pedale,
- łyżka montażowa,
- nakładki zabezpieczające na szczęki,
- osłona plastikowa rolki i ślizg stopki.

Zanim złożysz zamówienie, skontaktuj się z nami, aby upewnić się, że to jest to czego szukasz?

Masz wątpliwości? Zadzwoń, chętnie pomożemy dobrać odpowiedni produkt.

*Dystrybutorzy korzystają z rabatów na ceny katalogowe. Rabaty nie obowiązują na produkty objęte promocjami ani akcjami specjalnymi z gratisami.

Dostępne kolory



Kolory podstawowe



Kolory na zamówienie

Wyposażenie dodatkowe

Indeks	Opis	Zdjęcie
YCL-1 STOPKA	System bezłyżkowy do montażownicy	
C04C200000	GT Inflator do zabudowy w montażownicach	
NAK-WM	Nakładka motocyklowa	
WINDA-MONT	Podnośnik koła do montażownicy	

Indeks	Opis	Zdjęcie
06.05.003	Nakładki plastikowe na szczęki Ola / Janka/ Janka K /Janka KK / Janka Lite	
06.05.008	Ośłona plastikowa rolki stopki	
OSŁ-ZBI-YELLOW	Ośłona zbijaka plastikowa żółta	