

## 2362 LH

Auswuchtmaschine **2362 LH** ist für das dynamische Auswuchten von LKW und PKW Rädern in einem Messzyklus geeignet.

Sprachsynthesizer bestätigt jede Aktion und schlägt weitere Aktionsfolgen vor.

- Kalibrierung - separat für PKW und LKW
- Sprachsynthesizer
- Laserstrich
- Heber
- Radschutz
- Alu Programme
- LCD Monitor
- automatische Messung vom Lasermessarm
- Unwuchtneuberechnung



## Technische Daten

Felgendurchmesser:	10" - 30"
Felgenbreite	2" - 20"
Radgewicht	200 kg
Auswuchtgenauigkeit LKW	10 g
Auswuchtgenauigkeit PKW	1 g
Messdrehzahl:	130 - 150 obr/min
Leistung des Antriebsmotors	150 W
Spannungsversorgung	230V / 50 Hz
Pneumatische Versorgung	8 - 10 bar
Maße	1100/1630/1580
Gewicht	250 kg



Ausrüstung für Typ 2362 LH:

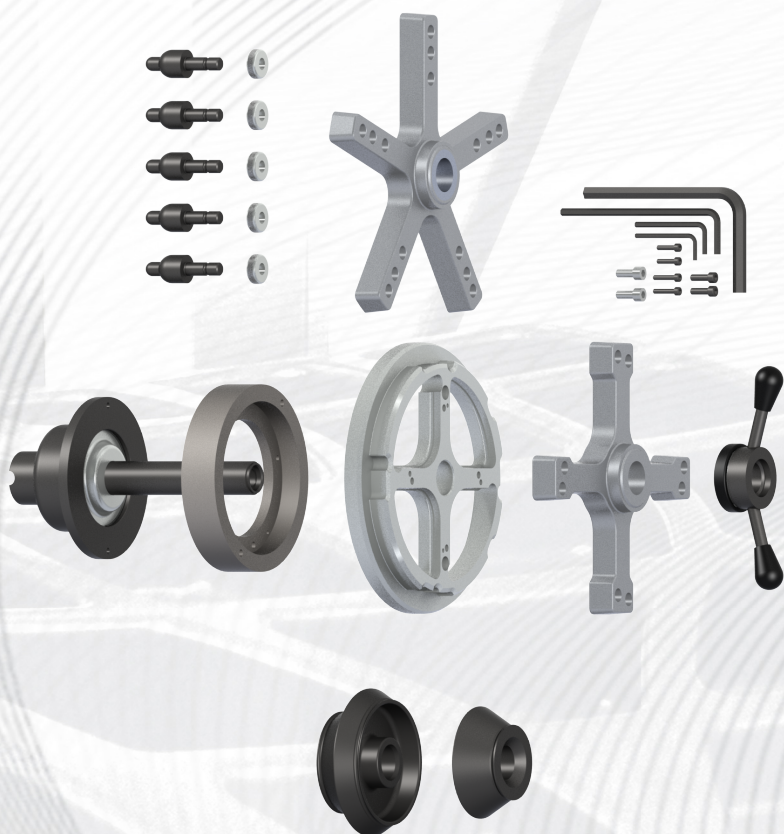

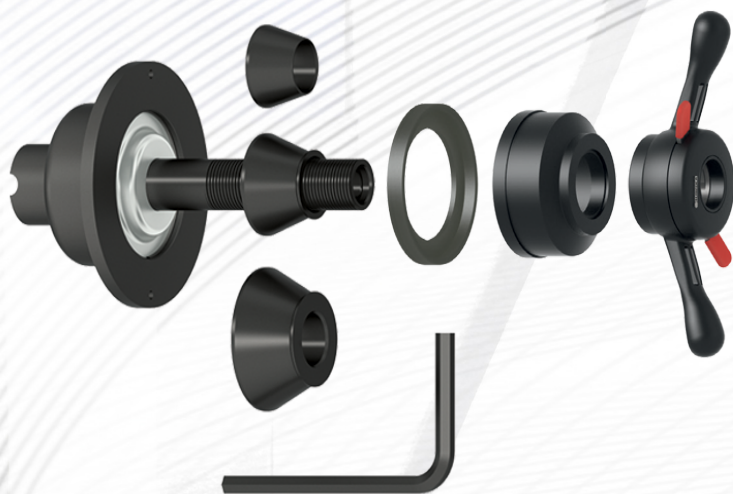

## Verfügbare Farben



Grundfarben



Farben auf Bestellung



## Zusätzliche Ausstattungen

Index	Beschreibung	Foto
150400009	Zentrierkonus, Konus 54-79 mm Ø40	
W-U-5AH	Motorradwuchtwelle	
T-CEG-001	Auswuchtgewichtezeange Wuchtmaschine	
WT-2065-1	Kunststoffschaber	

Index	Beschreibung	Foto
150400008	Zentrierkonus, Konus 42-64,5 mm Ø40	
150400012	Zentrierkonus, Konus 74-111,5 mm Ø40	